



тел:(+99871) 150-19-44, 150-19-48, 150-19-55, 150-19-52(факс), E-mail: asloyna@mail.ru www.asloyna.uz

---

# Каталог продукции для общего назначения ООО «ASL OYNA»



Сертифицировано  
Русским Регистром

2022 г.

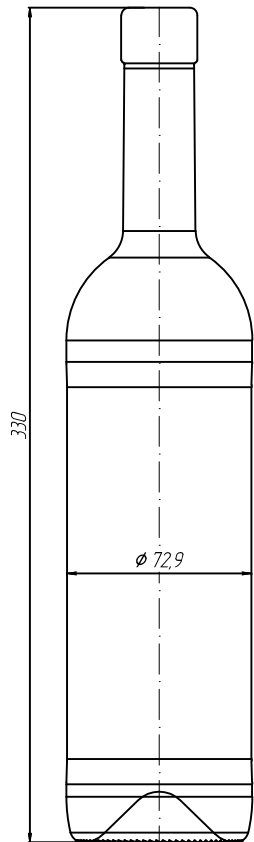

### 001-AO.1-750ml-B5 "Bordeaux"

Тип машины	
IS-2	IS-3 IS-4
Система охлаждения	
вертик. охлож.	гориз. охлож.
Номинальная вместимость	750см <sup>3</sup>
Полная вместимость	767±10см <sup>3</sup>
Масса (рекомендуемая)	505±10г
№ сборочного чертежа	100А-001V
№ гофра поддона	510А-005
Положение г.п.	борт. вверх
Кол-во бутылок в ряду	240шт
6 рядный паллет	1440шт
5 рядный паллет	1200шт
4 рядный паллет	960шт
2 рядный паллет	480шт
Форма разработана на машину	HEYE-5" BOTTERO-5"
Система формования	BB
Статус формы	Серийная форма
Владелец формы	ООО "ASL OYNA "

Примечание :

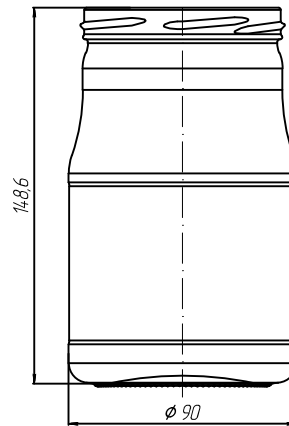

### 002-TO-82-700ml "Jar"

Тип машины	
IS-1	IS-2
Система охлаждения	
гориз. охлож.	
Номинальная вместимость	700см <sup>3</sup>
Полная вместимость	720±15см <sup>3</sup>
Масса (рекомендуемая)	320±10г
№ сборочного чертежа	100А-002V
№ гофра поддона	510А-015
Положение г.п.	борт. вверх
Кол-во бутылок в ряду	150шт
12 рядный паллет	1800шт
9 рядный паллет	1350шт
8 рядный паллет	1200шт
3 рядный паллет	
Форма разработана на машину	HEYE-5"
Система формования	PB
Статус формы	Серийная форма
Владелец формы	ООО "ASL OYNA "

Примечание : Формодержатель отсутствует

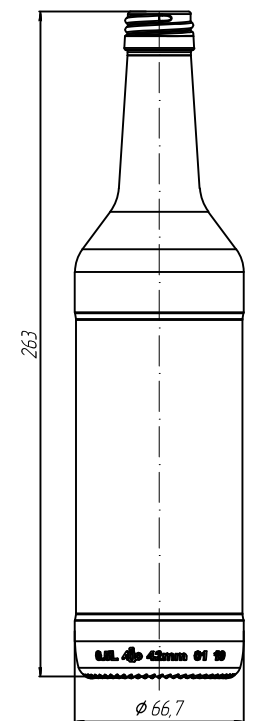

### 003-B28-1-500ml "Wodka Bottle"

Тип машины	
IS-1	IS-2 IS-3 IS-4
Система охлаждения	
вертик. охлож.	гориз. охлож.
Номинальная вместимость	500см <sup>3</sup>
Полная вместимость	516±10см <sup>3</sup>
Масса (рекомендуемая)	310±10г
№ сборочного чертежа	100А-003V
№ гофра поддона	510А-005 и 006
Положение г.п.	борт. вверх
Кол-во бутылок в ряду	306шт
7 рядный паллет	2142шт
6 рядный паллет	1836шт
5 рядный паллет	1530шт
3 рядный паллет	
Форма разработана на машину	HEYE&BOTTERO
Система формования	BB
Статус формы	Серийная форма
Владелец формы	ООО "ASL OYNA "

Примечание :

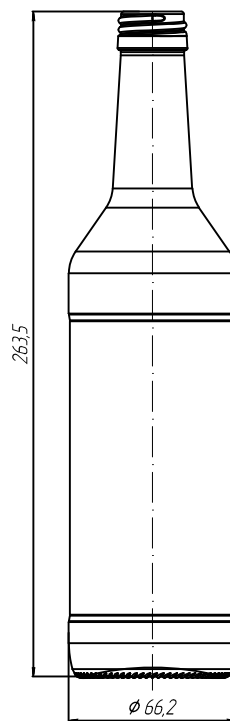

### N003-B28-1-500ml "Wodka Bottle"

Тип машины	
IS-1	
Система охлаждения	
вертик. охлож.	гориз. охлож.
Номинальная вместимость	500см <sup>3</sup>
Полная вместимость	512 <sup>+10</sup> см <sup>3</sup>
Масса (рекомендуемая)	300±10г
№ сборочного чертежа	100А-N003V
№ гофра поддона	510А-005
Положение г.п.	борт. вверх
Кол-во бутылок в ряду	306шт
7 рядный паллет	2142шт
6 рядный паллет	1836шт
5 рядный паллет	1530шт
3 рядный паллет	
Форма разработана на машину	HEYE-5"
Система формования	NNPB
Статус формы	Серийная форма
Владелец формы	ООО "ASL OYNA "

Примечание :

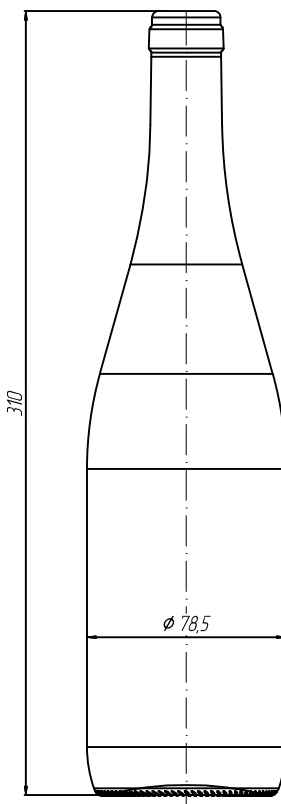

### 004-AO.2-750ml "Wine Bottle"

Тип машины	
IS-1	IS-2
Система охлаждения	
гориз. охлож.	
Номинальная вместимость	750см <sup>3</sup>
Полная вместимость	769±10см <sup>3</sup>
Масса (рекомендуемая)	480±10г
№ сборочного чертежа	100А-004V
№ гофра поддона	510А-009
Положение г.п.	борт. вверх
Кол-во бутылок в ряду	210шт
6 рядный паллет	1260шт
5 рядный паллет	1050шт
4 рядный паллет	840шт
3 рядный паллет	
Форма разработана на машину	HEYE-5"
Система формования	BB
Статус формы	Серийная форма
Владелец формы	ООО "ASL OYNA "

Примечание :

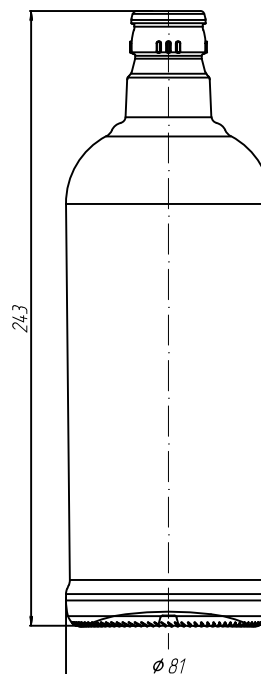

### 005-КПМ-30-750ml "Wodka Bottle"

Тип машины	
IS-1	IS-2
Система охлаждения	
гориз. охлож.	
Номинальная вместимость	750см <sup>3</sup>
Полная вместимость	765±10см <sup>3</sup>
Масса (рекомендуемая)	500±10г
№ сборочного чертежа	100А-005V
№ гофра поддона	510А-007
Положение г.п.	борт. вверх
Кол-во бутылок в ряду	196шт
7 рядный паллет	1372шт
6 рядный паллет	980шт
3 рядный паллет	588шт
2 рядный паллет	
Форма разработана на машину	HEYE-5"
Система формования	BB
Статус формы	Серийная форма
Владелец формы	ООО "ASL OYNA "

Примечание :

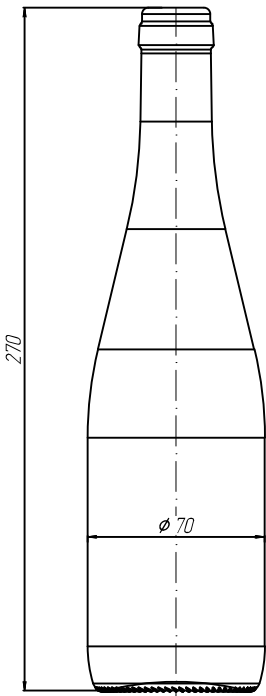

### 006-AO.2-500ml "Wine Bottle"

Тип машины	
IS-1	IS-2
Система охлаждения	
гориз. охлож.	
Номинальная вместимость	500 см <sup>3</sup>
Полная вместимость	518±10 см <sup>3</sup>
Масса (рекомендуемая)	350±12 г
№ сборочного чертежа	100А-006V
№ гофра поддона	510А-006
Положение г.п.	борт. вверх
Кол-во бутылок в ряду	264 шт
7 рядный паллет	1848 шт
6 рядный паллет	1584 шт
5 рядный паллет	1320 шт
4 рядный паллет	1056 шт
Форма разработана на машину	HEYE-5"
Система формования	ВВ
Статус формы	Серийная форма
Владелец формы	ООО "ASL OYNA "

Примечание :

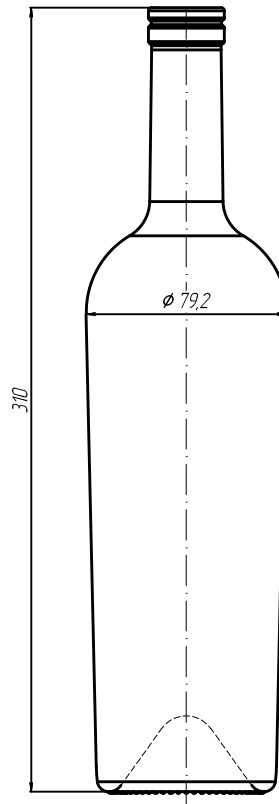

### 233-AO.11-07-750ml "0.75l"

Тип машины			
IS-1	IS-2	IS-3	IS-4
Система охлаждения			
вертик. охлож.		гориз. охлож.	
Номинальная вместимость	750см <sup>3</sup>		
Полная вместимость	770±10см <sup>3</sup>		
Масса (рекомендуемая)	510±10г		
№ сборочного чертежа	100А-233V		
№ гофра поддона	510А-001		
Положение г.п.	борт. вверх		
Кол-во бутылок в ряду	225шт		
6 рядный паллет	1350шт		
5 рядный паллет	1125шт		
Форма разработана на машину	HEYE&BOTTERO		
Система формования	ВВ		
Статус формы	Серийная форма		
Владелец формы	ООО "ASL OYNA "		

Примечание :

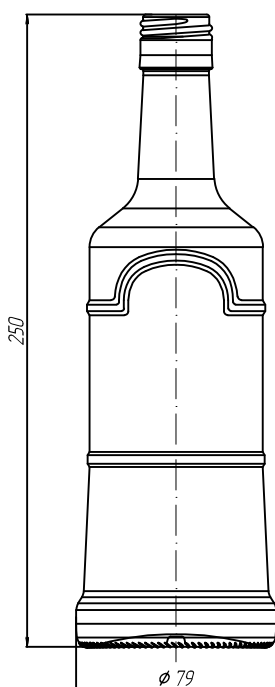

### 008-AO.7-500ml "Wodka Bottle"

Тип машины	
IS-1	IS-2
Система охлаждения	
гориз. охлож.	
Номинальная вместимость	500 см <sup>3</sup>
Полная вместимость	515±10 см <sup>3</sup>
Масса (рекомендуемая)	460±10 г
№ сборочного чертежа	100А-008V
№ гофра поддона	510А-010
Положение г.п.	борт. вверх
Кол-во бутылок в ряду	203 шт
7 рядный паллет	1421 шт
6 рядный паллет	1218 шт
5 рядный паллет	1015 шт
Форма разработана на машину	HEYE-5"
Система формования	ВВ
Статус формы	Серийная форма
Владелец формы	ООО "ASL OYNA "

Примечание :

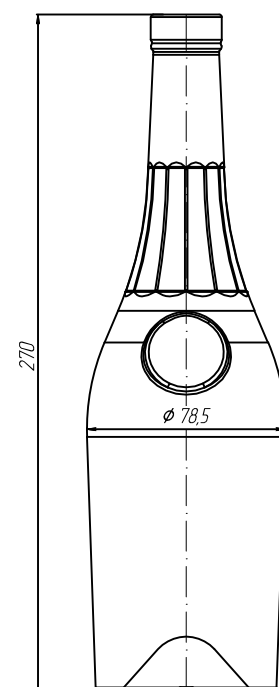

### 009-AO.4-500ml "Cognac Bottle"

Тип машины			
IS-1	IS-2		
Система охлаждения			
гориз. охлож.			
Номинальная вместимость	500 см <sup>3</sup>		
Полная вместимость	512 см <sup>3</sup>		
Масса (рекомендуемая)	525±10 г		
№ сборочного чертежа	100А-009V		
№ гофра поддона	510А-009		
Положение г.п.	борт. вверх		
Кол-во бутылок в ряду	210 шт		
7 рядный паллет	1470 шт		
6 рядный паллет	1260 шт		
5 рядный паллет	1050 шт		
4 рядный паллет	840 шт		
Форма разработана на машину	HEYE-5"		
Система формования	ВВ		
Статус формы	Серийная форма		
Владелец формы	ООО "ASL OYNA "		

Примечание :

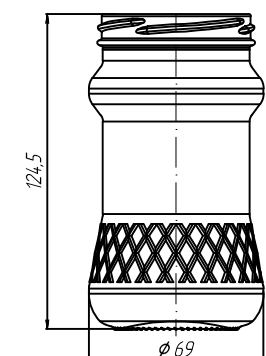

### 010J-TO-63-250ml "Jar"

Тип машины	
IS-1	IS-2
Система охлаждения	
гориз. охлож.	
Номинальная вместимость	250 см <sup>3</sup>
Полная вместимость	288±10 см <sup>3</sup>
Масса (рекомендуемая)	190±10 г
№ сборочного чертежа	100А-010V
№ гофра поддона	510А-009п
Положение г.п.	борт. вверх
Кол-во бутылок в ряду	272 шт
14 рядный паллет	3808 шт
11 рядный паллет	2992 шт
10рядный паллет	2720 шт
Форма разработана на машину	HEYE-5"
Система формования	РВ
Статус формы	Серийная форма
Владелец формы	ООО "ASL OYNA "

Примечание : Формодержатель отсутствует

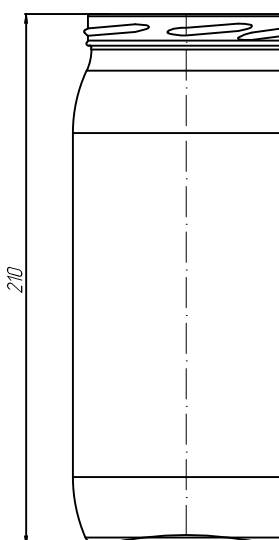

### 011J-TO-82-1000ml "Jar"

Тип машины			
IS-1	IS-2		
Система охлаждения			
гориз. охлож.			
Номинальная вместимость	1000 см <sup>3</sup>		
Полная вместимость	1062±15 см <sup>3</sup>		
Масса (рекомендуемая)	450±10 г		
№ сборочного чертежа	100А-011V		
№ гофра поддона	510А-013		
Положение г.п.	борт. вверх		
Кол-во бутылок в ряду	156 шт		
9 рядный паллет	1404 шт		
6 рядный паллет	936 шт		
Форма разработана на машину	HEYE-5"		
Система формования	РВ		
Статус формы	Серийная форма		
Владелец формы	ООО "ASL OYNA "		

Примечание : Формодержатель отсутствует

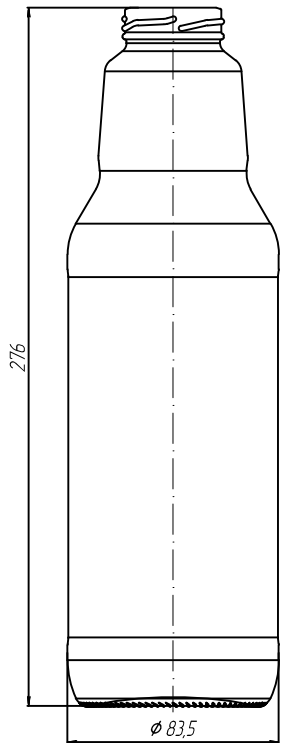

### 012J-TO-43-1000ml "Juice Bottle"

Тип машины	
IS-1	IS-2
Система охлаждения	
гориз. охлож.	
Номинальная вместимость	1000 см <sup>3</sup>
Полная вместимость	1040±15 см <sup>3</sup>
Масса (рекомендуемая)	430±10 г
№ сборочного чертежа	100А-012V
№ гофра поддона	510А-013
Положение г.п.	борт. вверх
Кол-во бутылок в ряду	182шт
7 рядный паллет	1274 шт
6 рядный паллет	1092 шт
5 рядный паллет	910 шт
4 рядный паллет	728 шт
Форма разработана на машину	HEYE-5"
Система формования	PB
Статус формы	Серийная форма
Владелец формы	ООО "ASL OYNA "

Примечание :

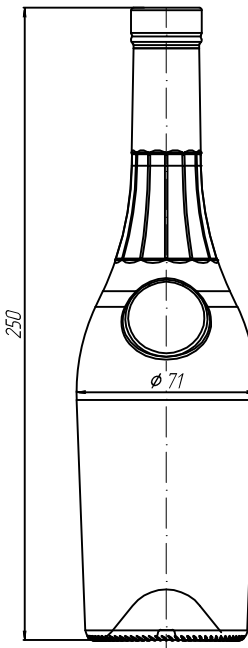

### 013-AO.4-380ml "Cognac Bottle"

Тип машины	
IS-1	IS-2
Система охлаждения	
гориз. охлож.	
Номинальная вместимость	380 см <sup>3</sup>
Полная вместимость	392±7 см <sup>3</sup>
Масса (рекомендуемая)	375±10 г
№ сборочного чертежа	100А-013V
№ гофра поддона	510А-005
Положение г.п.	борт. вверх
Кол-во бутылок в ряду	264 шт
7 рядный паллет	1848 шт
6 рядный паллет	1584 шт
5 рядный паллет	1320 шт
Форма разработана на машину	HEYE-5"
Система формования	BB
Статус формы	Серийная форма
Владелец формы	ООО "ASL OYNA "

Примечание :

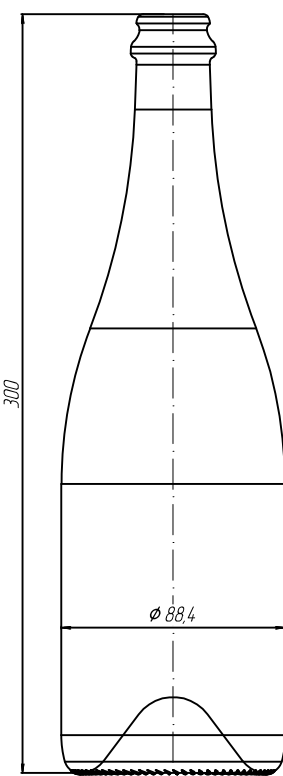

### 014-AO.3-750ml "Champagne"

Тип машины	
IS-2	
Система охлаждения	
гориз. охлож.	
Номинальная вместимость	750 см <sup>3</sup>
Полная вместимость	775±10 см <sup>3</sup>
Масса (рекомендуемая)	900±10 г
№ сборочного чертежа	100А-014V
№ гофра поддона	510А-002
Положение г.п.	борт. вверх
Кол-во бутылок в ряду	169 шт
5 рядный паллет	845 шт
4 рядный паллет	676 шт
2 рядный паллет	338 шт
Форма разработана на машину	HEYE-5"
Система формования	BB
Статус формы	Серийная форма
Владелец формы	ООО "ASL OYNA "

Примечание :

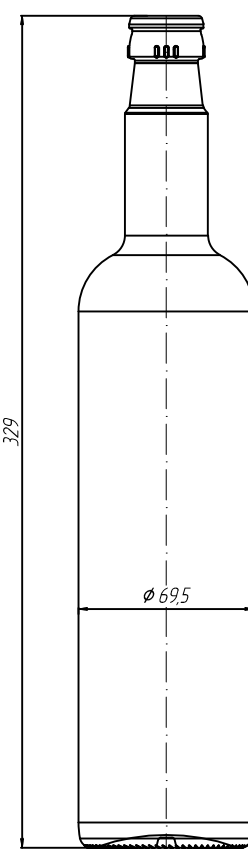

### 015-KPM-30-700ml "Wodka Bottle"

Тип машины	
IS-2	
Система охлаждения	
гориз. охлож.	
Номинальная вместимость	700 см <sup>3</sup>
Полная вместимость	715±10 см <sup>3</sup>
Масса (рекомендуемая)	530±10 г
№ сборочного чертежа	100А-015V
№ гофра поддона	510А-005
Положение г.п.	борт. вверх
Кол-во бутылок в ряду	264 шт
5 рядный паллет	1320 шт
4 рядный паллет	1056 шт
3 рядный паллет	792 шт
Форма разработана на машину	HEYE-5"
Система формования	BB
Статус формы	Серийная форма
Владелец формы	ООО "ASL OYNA "

Примечание :

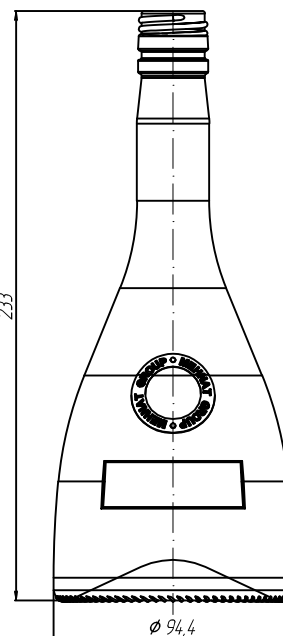

### 026-B28-2-500ml "Vintage"

Тип машины	
IS-1	IS-2
Система охлаждения	
гориз. охлож.	
Номинальная вместимость	500 см <sup>3</sup>
Полная вместимость	514±10 см <sup>3</sup>
Масса (рекомендуемая)	380±10 г
№ сборочного чертежа	100А-026V
№ гофра поддона	510А-007
Положение г.п.	борт. вверх
Кол-во бутылок в ряду	144 шт
8 рядный паллет	1152 шт
Форма разработана на машину	HEYE-5"
Система формования	BB
Статус формы	Серийная форма
Владелец формы	ООО "ASL OYNA "

Примечание :

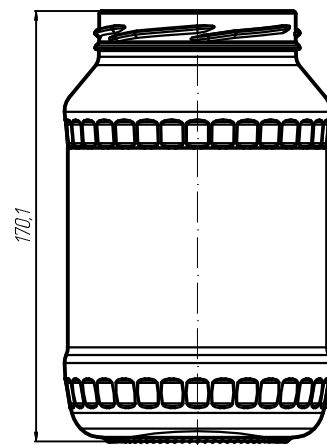

### 211-II-5-82-1-1000ml-B6 "Банка"

Тип машины	
	IS-4
Система охлаждения	
вертик. охлож.	гориз. охлож.
Номинальная вместимость	1000см <sup>3</sup>
Полная вместимость	1017±25см <sup>3</sup>
Масса (рекомендуемая)	430±14г
№ сборочного чертежа	100А-211V
№ гофра поддона	510А-001N
Положение г.п.	борт. вверх
Кол-во бутылок в ряду	121шт
12 рядный паллет	1602шт
9 рядный паллет	1089шт
8 рядный паллет	968шт
Форма разработана на машину	BOTTERO-6-1/4"
Система формования	PB
Статус формы	Серийная форма
Владелец формы	ООО "ASL OYNA "

Примечание :

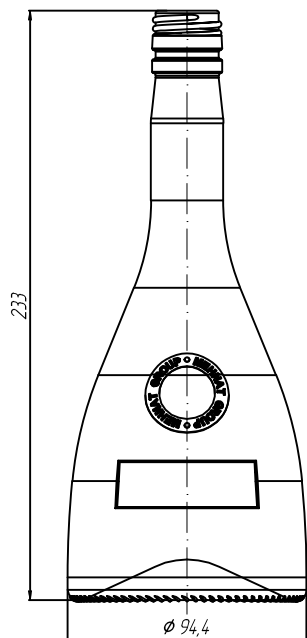

### 026-B28-2-500ml "Vintage"

Тип машины	
IS-1	IS-2
Система охлаждения	
гориз. охлож.	
Номинальная вместимость	500 см <sup>3</sup>
Полная вместимость	514±10 см <sup>3</sup>
Масса (рекомендуемая)	380±10 г
№ сборочного чертежа	100А-026V
№ гофра поддона	510А-007
Положение г.п.	борт. вверх
Кол-во бутылок в ряду	144 шт
8 рядный паллет	1152 шт
Форма разработана на машину	HEYE-5"
Система формования	ВВ
Статус формы	Серийная форма
Владелец формы	ООО "ASL OYNA "

Примечание :

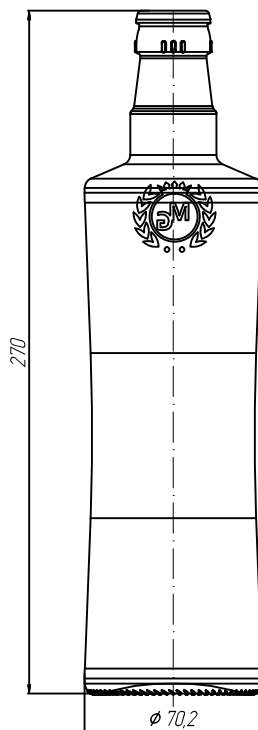

### 027-КПМ-30-500ml "Altai"

Тип машины	
IS-1	IS-2
Система охлаждения	
гориз. охлож.	
Номинальная вместимость	500 см <sup>3</sup>
Полная вместимость	515±10 см <sup>3</sup>
Масса (рекомендуемая)	400±10 г
№ сборочного чертежа	100А-027V
№ гофра поддона	510А-010
Положение г.п.	борт. вверх
Кол-во бутылок в ряду	308 шт
7 рядный паллет	2156 шт
6 рядный паллет	1848 шт
Форма разработана на машину	HEYE-5"
Система формования	ВВ
Статус формы	Серийная форма
Владелец формы	ООО "ASL OYNA "

Примечание :

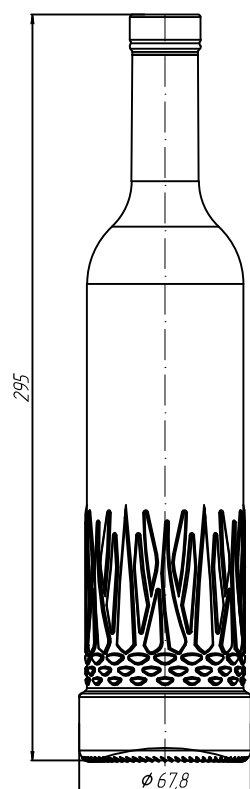

### 028-AO.4-500ml "Maestro"

Тип машины	
IS-1	IS-2
Система охлаждения	
гориз. охлож.	
Номинальная вместимость	500 см <sup>3</sup>
Полная вместимость	515±10 см <sup>3</sup>
Масса (рекомендуемая)	410±10 см <sup>3</sup>
№ сборочного чертежа	100А-028V
№ гофра поддона	510А-002
Положение г.п.	борт. вверх
Кол-во бутылок в ряду	289 шт
6 рядный паллет	1734 шт
Форма разработана на машину	HEYE-5"
Система формования	ВВ
Статус формы	Серийная форма
Владелец формы	ООО "ASL OYNA "

Примечание :

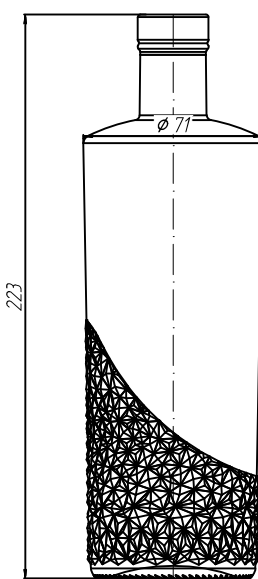

### 029-AO.4-500ml "Ice"

Тип машины	
IS-1	IS-2
Система охлаждения	
гориз. охлож.	
Номинальная вместимость	500 см <sup>3</sup>
Полная вместимость	514±10 см <sup>3</sup>
Масса (рекомендуемая)	365±10 см <sup>3</sup>
№ сборочного чертежа	100А-029V
№ гофра поддона	510А-005
Положение г.п.	борт. вверх
Кол-во бутылок в ряду	264 шт
8 рядный паллет	2112 шт
Форма разработана на машину	HEYE-5"
Система формования	ВВ
Статус формы	Серийная форма
Владелец формы	ООО "ASL OYNA "

Примечание :

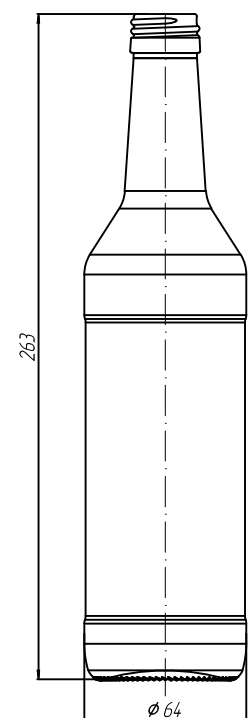

### 033-B28-1-450-ml "Wodka Bottle"

Тип машины	
IS-1	IS-2
Система охлаждения	
гориз. охлож.	
Номинальная вместимость	450 см <sup>3</sup>
Полная вместимость	462±10 см <sup>3</sup>
Масса (рекомендуемая)	335±10 г
№ сборочного чертежа	100А-033V
№ гофра поддона	510А-001
Положение г.п.	борт. вверх
Кол-во бутылок в ряду	333 шт
7 рядный паллет	2331 шт
5 рядный паллет	1665 шт
Форма разработана на машину	HEYE-5"
Система формования	ВВ
Статус формы	Серийная форма
Владелец формы	ООО "ASL OYNA "

Примечание :

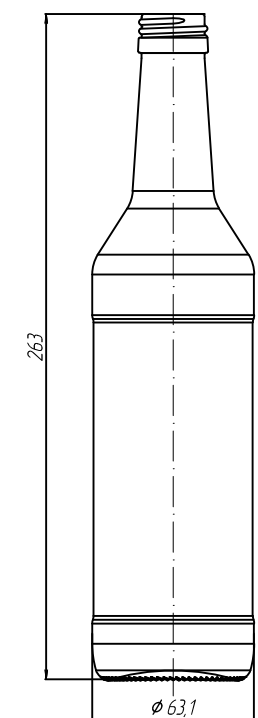

### N033-B28-1-450ml "Wodka Bottle"

Тип машины	
IS-1	IS-2
Система охлаждения	
вертик. охлож.	гориз. охлож.
Номинальная вместимость	450 см <sup>3</sup>
Полная вместимость	465±10 см <sup>3</sup>
Масса (рекомендуемая)	300±10 см <sup>3</sup>
№ сборочного чертежа	100А-033V
№ гофра поддона	510А-001
Положение г.п.	борт. вверх
Кол-во бутылок в ряду	333шт
7 рядный паллет	2331шт
6 рядный паллет	1998шт
5 рядный паллет	1665шт
3 рядный паллет	999шт
Форма разработана на машину	HEYE-5"
Система формования	NNPB
Статус формы	Серийная форма
Владелец формы	ООО "ASL OYNA "

Примечание : Формокомплект отсутствует

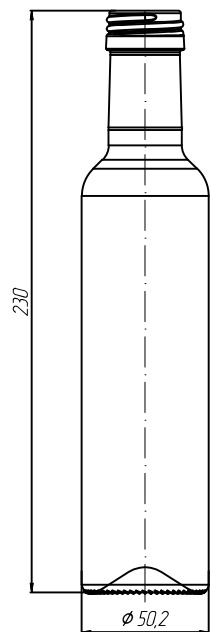

### 035-B31-1-250ml "Effective oil"

Тип машины	
IS-1	IS-2
Система охлаждения	
гориз. охлож.	
Номинальная вместимость	250см <sup>3</sup>
Полная вместимость	262±10см <sup>3</sup>
Масса (рекомендуемая)	255±10г
№ сборочного чертежа	100А-035V
№ гофра поддона	510А-002
Положение г.п.	борт. вверх
Кол-во бутылок в ряду	529шт
6 рядный паллет	3174шт
Форма разработана на машину HEYE-5"	
Система формования ВВ	
Статус формы	Серийная форма
Владелец формы	ООО "ASL OYNA "
Примечание :	

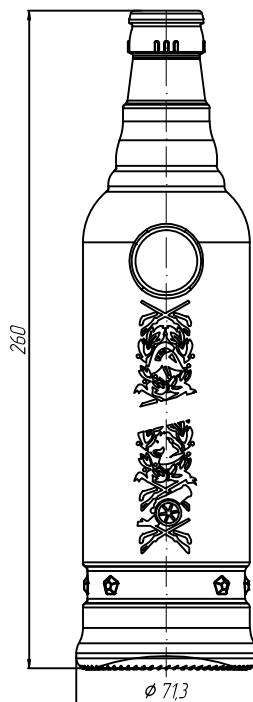

### 046-КПМ-30-500ml "Suvorov"

Тип машины	
IS-1	IS-2
Система охлаждения	
гориз. охлож.	
Номинальная вместимость	500см <sup>3</sup>
Полная вместимость	518±10см <sup>3</sup>
Масса (рекомендуемая)	420±10г
№ сборочного чертежа	100А-046V
№ гофра поддона	510А-005
Положение г.п.	борт. вверх
Кол-во бутылок в ряду	264шт
7 рядный паллет	1848шт
6 рядный паллет	1584шт
5 рядный паллет	1320шт
Форма разработана на машину HEYE-5"	
Система формования ВВ	
Статус формы	Серийная форма
Владелец формы	ООО "ASL OYNA "
Примечание :	

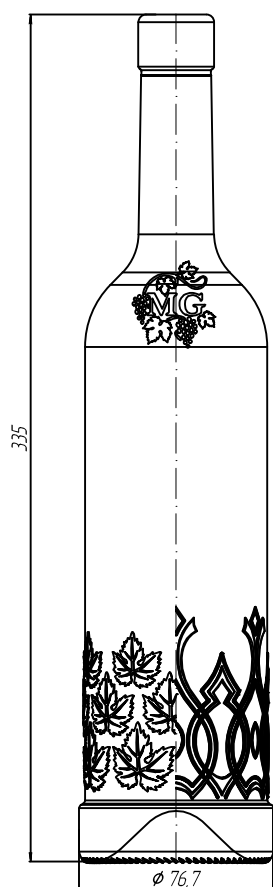

### 037Б-АО.1-750ml "Wine"

Тип машины	
IS-2	
Система охлаждения	
гориз. охлож.	
Номинальная вместимость	750см <sup>3</sup>
Полная вместимость	768±10см <sup>3</sup>
Масса (рекомендуемая)	515±10г
№ сборочного чертежа	100А-037V
№ гофра поддона	510А-002
Положение г.п.	борт. вверх
Кол-во бутылок в ряду	225шт
6 рядный паллет	1350шт
5 рядный паллет	1125шт
Форма разработана на машину HEYE-5"	
Система формования ВВ	
Статус формы	Серийная форма
Владелец формы	ООО "ASL OYNA "
Примечание :	

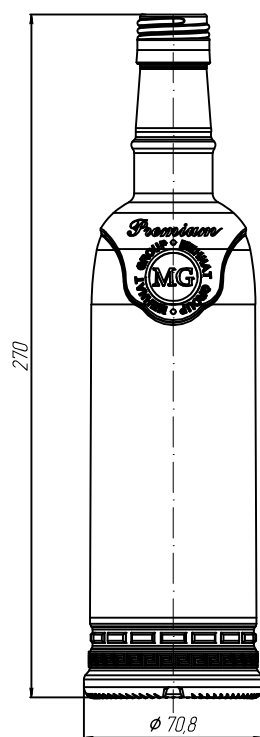

### 048-B30-3m-500ml "Sobieski"

Тип машины	
IS-1	IS-2
Система охлаждения	
гориз. охлож.	
Номинальная вместимость	500см <sup>3</sup>
Полная вместимость	519±10см <sup>3</sup>
Масса (рекомендуемая)	390±10г
№ сборочного чертежа	100А-048V
№ гофра поддона	510А-005
Положение г.п.	борт. вверх
Кол-во бутылок в ряду	264шт
7 рядный паллет	1848шт
6 рядный паллет	1584шт
5 рядный паллет	1320шт
Форма разработана на машину HEYE-5"	
Система формования ВВ	
Статус формы	Серийная форма
Владелец формы	ООО "ASL OYNA "
Примечание :	

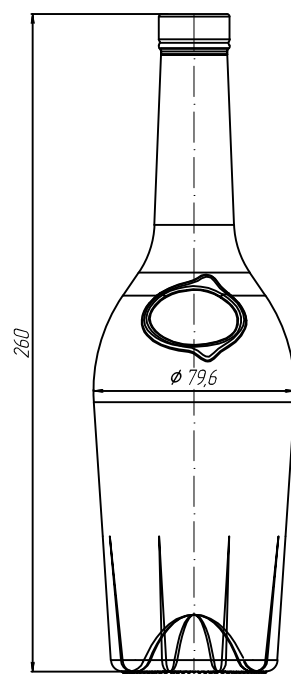

### 039Б-АО.4-500ml "Cognac"

Тип машины		
IS-1	IS-2	IS-3
Система охлаждения		
вертик. охлож.	гориз. охлож.	
Номинальная вместимость	500см <sup>3</sup>	
Полная вместимость	516±10см <sup>3</sup>	
Масса (рекомендуемая)	395±10см <sup>3</sup>	
№ сборочного чертежа	100А-039V	
№ гофра поддона	510А-010п	
Положение г.п.	борт. вверх	
Кол-во бутылок в ряду	203шт	
7 рядный паллет	1421шт	
Форма разработана на машину HEYE-5"		
Система формования ВВ		
Статус формы	Серийная форма	
Владелец формы	ООО "ASL OYNA "	
Примечание :		

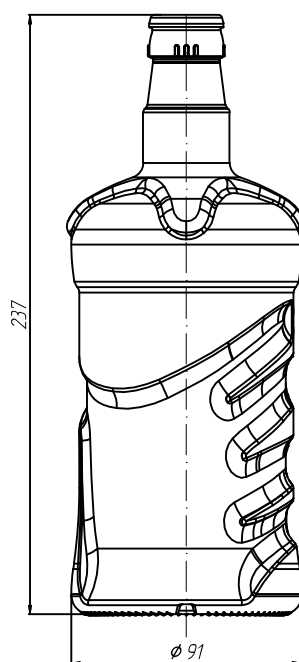

### 050-КПМ-30-750ml "Гуси лебеди"

Тип машины	
IS-1	IS-2
Система охлаждения	
гориз. охлож.	
Номинальная вместимость	750см <sup>3</sup>
Полная вместимость	768±10см <sup>3</sup>
Масса (рекомендуемая)	510±10см <sup>3</sup>
№ сборочного чертежа	100А-050V
№ гофра поддона	510А-010
Положение г.п.	борт. вверх
Кол-во бутылок в ряду	150шт
8 рядный паллет	1200шт
7 рядный паллет	1050шт
Форма разработана на машину HEYE-5"	
Система формования ВВ	
Статус формы	Серийная форма
Владелец формы	ООО "ASL OYNA "
Примечание :	

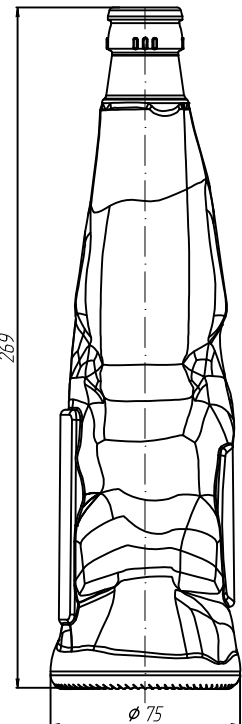

### 056-КПМ-30-500ml "Medvejya Gora"

Тип машины	
IS-1	IS-2
Система охлаждения	
гориз. охлож.	
Номинальная вместимость	500см <sup>3</sup>
Полная вместимость	519±10см <sup>3</sup>
Масса (рекомендуемая)	445±10 г
№ сборочного чертежа	100А-056V
№ гофра поддона	510А-005
Положение г.п.	борт. вверх
Кол-во бутылок в ряду	232шт
6 рядный паллет	1392шт
5 рядный паллет	1160шт
Форма разработана на машину HEYE-5"	
Система формования ВВ	
Статус формы	Серийная форма
Владелец формы	ООО "ASL OYNA "
Примечание :	

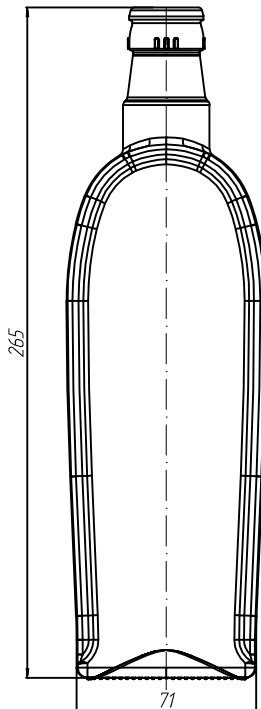

### 057-КПМ-30-500ml "Arka"

Тип машины	
IS-1	IS-2
Система охлаждения	
гориз. охлож.	
Номинальная вместимость	500см <sup>3</sup>
Полная вместимость	518±10см <sup>3</sup>
Масса (рекомендуемая)	465±10 г
№ сборочного чертежа	100А-057V
№ гофра поддона	510А-013
Положение г.п.	борт. вверх
Кол-во бутылок в ряду	300шт
6 рядный паллет	1800шт
5 рядный паллет	1500шт
Форма разработана на машину HEYE-5"	
Система формования ВВ	
Статус формы	Серийная форма
Владелец формы	ООО "ASL OYNA "
Примечание :	

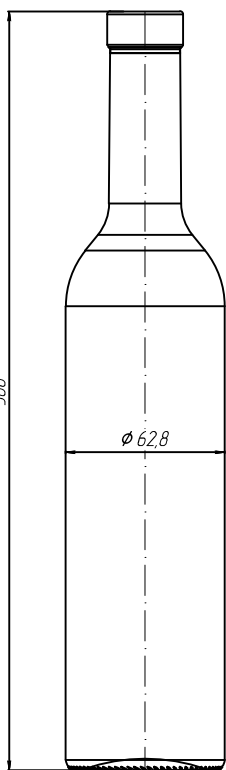

### 064-АО.11-500ml "Atlas"

Тип машины	
IS-1	IS-2
Система охлаждения	
гориз. охлож.	
Номинальная вместимость	500см <sup>3</sup>
Полная вместимость	517±10см <sup>3</sup>
Масса (рекомендуемая)	410±10г
№ сборочного чертежа	100А-64V
№ гофра поддона	510А-006 и 005
Положение г.п.	борт. вверх
Кол-во бутылок в ряду	333шт
6 рядный паллет	1998шт
5 рядный паллет	1665шт
Форма разработана на машину HEYE-5"	
Система формования ВВ	
Статус формы	Серийная форма
Владелец формы	ООО "ASL OYNA "
Примечание :	

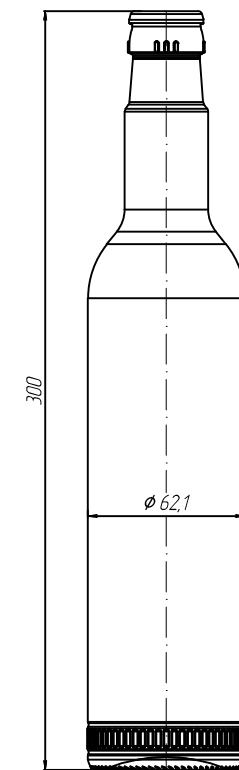

### 065-КПМ.30-500ml "White Gold"

Тип машины	
IS-1	IS-2
Система охлаждения	
гориз. охлож.	
Номинальная вместимость	500 см <sup>3</sup>
Полная вместимость	517±10 см <sup>3</sup>
Масса (рекомендуемая)	410±10 г
№ сборочного чертежа	100А-065V
№ гофра поддона	510А-009
Положение г.п.	
Кол-во бутылок в ряду	342 шт
6 рядный паллет	2052 шт
5 рядный паллет	1710 шт
Форма разработана на машину HEYE-5"	
Система формования ВВ	
Статус формы	Серийная форма
Владелец формы	ООО "ASL OYNA "
Примечание :	

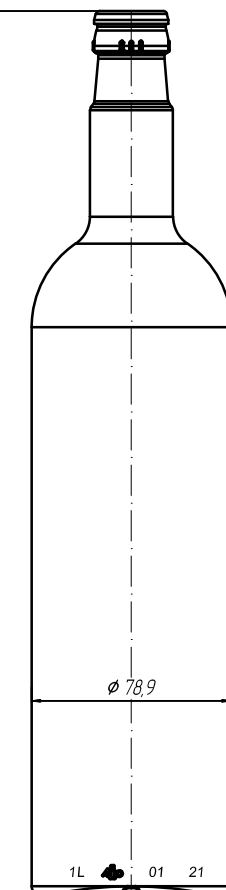

### 206-КПМ-30-1000ml-B6 "Стандарт"

Тип машины	
	IS-4
Система охлаждения	
вертик. охлож.	гориз. охлож.
Номинальная вместимость	1000см <sup>3</sup>
Полная вместимость	1020±10см <sup>3</sup>
Масса (рекомендуемая)	620±10г
№ сборочного чертежа	100А-206V
№ гофра поддона	510А-013
Положение г.п.	борт. вверх
Кол-во бутылок в ряду	182шт
5 рядный паллет	910шт
Форма разработана на машину BOTTERO-6-1/4"	
Система формования ВВ	
Статус формы	Серийная форма
Владелец формы	ООО "ASL OYNA "
Примечание : Совместно с 207 формой	

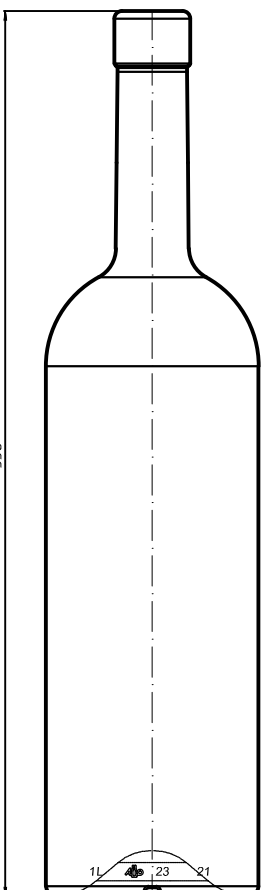

### 207-АО.1-1000ml-B6 "Стандарт"

Тип машины	
	IS-4
Система охлаждения	
вертик. охлож.	гориз. охлож.
Номинальная вместимость	1000см <sup>3</sup>
Полная вместимость	1020±10см <sup>3</sup>
Масса (рекомендуемая)	625±10г
№ сборочного чертежа	100А-207V
№ гофра поддона	510А-013
Положение г.п.	борт. вверх
Кол-во бутылок в ряду	182шт
5 рядный паллет	910шт
Форма разработана на машину BOTTERO-6-1/4"	
Система формования ВВ	
Статус формы	Серийная форма
Владелец формы	ООО "ASL OYNA "
Примечание : Совместно с 206 формой	